

# STONIC

# Termékbemutató



The Power to Surprise

*Egy magabiztos, városi crossover*

# STONIC

Sportos és magabiztos megjelenésével kalandvágyat ébreszt vezetőjében. Erőteljes és maskulin dizájnján bármely szögből tettenérhető: vakmerő és felfedezésre született.



Tartalom

D

Dizájn

T

Teljesítmény

T

Technológia

K

Kényelem

A Stonic elnevezés a „gyors” és a „tonik” szavakból ered, amik a hangskála első és utolsó hangjegyeire utalnak. Annyit tesz: lendületes, friss és egyedi járművel van dolgunk.

## Dizájn



Dinamikus megjelenés



3D műszerfal

## Színek



Külső színcsomagok



Belső színcsomagok

## Teljesítmény



0-100 km/h

Stonic	10.3
* 1.0 T-GDI benzin motor	
2008	14.2
* 1.2 benzin motor	

## Futási érzet



Továbbcsillapított rugózás az új hidraulikus lengéscsillapítónak köszönhetően (HRS)

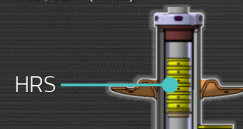

## Biztonság



FCA

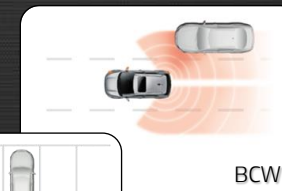

BCW

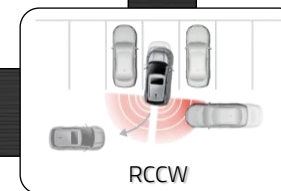

RCCW

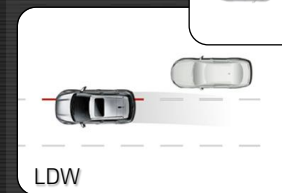

LDW

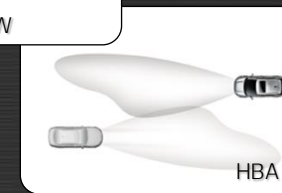

HBA

## ► Főbb versenytársak

Model	KIA STONIC	PEUGEOT 2008	RENAULT CAPTUR	Mazda CX-3
Kép				
Motor felhozatal	Benzin 1.0/1.2/1.4, Dízel 1.6	Benzin 1.2, Dízel 1.6	Benzin 0.9/1.2, Dízel 1.5	Benzin 1.5/2.0
Hossz × Szélesség × Magasság / Tengelytáv (mm)	4,140 × 1,760 × 1,505 / 2,580	4,159 × 1,739 × 1,556 / 2,538	4,122 × 1,778 × 1,566 / 2,606	4,275 × 1,765 × 1,550 / 2,570



# DIZÁJN

D.....T.....T.....K

Az sportos vonalvezetés és az izmosított lemezborítások minden oldalról jól állnak neki. Bátor kiállításával önbizalmat és magabiztosságot kölcsönöz bárkinek aki a kormányja mögé ül. Vérében van az új kalandok keresése.

A Stonic dinamikus és kiegyensúlyozott megjelenését a 3D-s hűtőmaszk, a függőleges beágyazású ködlámpák és a szúrós tekintetű fényszórók kölcsönzik.



### » Sztenderd fényszórók

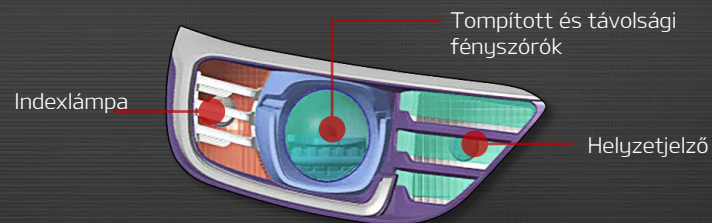

### » Opcionális fényszórók

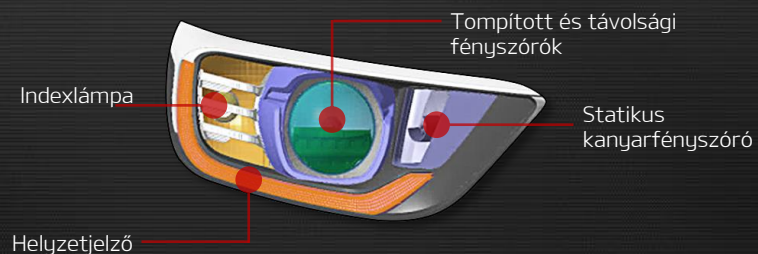

Fényszóró

Vékony fényszórói sportos és high-tech külsőt kölcsönöznek neki.



Légbeömlők és felverődésgátló lemez

A karakteres megjelenést a háromdimenziós kialakítású hűtőrács továbbberősíti.



Sztenderd

Opcionális

Ködlámpa

A halogén ködlámpák opcionálisan rendelhetők. Sztenderd felszereltség a fekete burkolat.

A masszív kerékjáratí ívek, és a stílusos vonalvezetésű szélvédők dinamikus megjelenést kölcsönöznek még a parkoló járműnek is.



### ► Kerékválaszték

A Kia Stonic 15"-os sztenderd könnyűfém keréktárcsákkal, és opcionálisan 17"-os szálcsiszolt könnyűfém keréktárcsákkal érhető el.



15" acél  
keréktárcsa



15" könnyűfém  
keréktárcsa



17" szálcsiszolt  
Könyűfém  
keréktárcsa



Agresszív vonalvezetésű kerékjáratí ívek

A masszív sárvédők továbbberősítik a jármű erős megjelenését, így is növelve a SUV érzést.



C-oszlop

A crossoverekre jellemző vaskos C oszlop biztosítja a Stonic terepjárós megjelenését.



Tetősin

A tetősín dizájn és funkcionalitás terén is kiemeli a Stonic sportosságát.

A csomagterájtó környékének háromdimenziós kialakítása tiszteletet parancsoló megjelenést kölcsönöz a járműnek.



### ► Összetett hátsó lámpák



### ► Hátsó köd- és tolatólámpa



※ Elrendezés jobb oldali közlekedésnél. Bal oldali közlekedésnél fordított köd- és tolatólámpa felosztás.



Összetett hátsó lámpa

A hátsó lámpa jellegzetes háromdimenziós kialakításával drámai megjelenést kölcsönöz.



Hátsó diffúzor

Az ezüst színű hátsó koptatóelem sportos és masszív kinézetet biztosít.



Hátsó szpojler beépített féklámpával

A hátsó szpojler nemcsak növeli a sportosságot, hanem beépített féklámpájával figyelmezteti is a hátulról jövőket, hogy lassítsanak.



A Stonic tágas és modern belső kidolgozását továbbfejlesztett műszeregységek, ergonomikus kiosztású kapcsolók és minőségi belső anyagok jellemzik.



Lebegő központi kijelző

A fejegység lebegést imitáló kijelzője modern atmoszférát hoz létre.



Szellőzőnyílások

Még a szellőzőnyílások is a sportosságot árasztják magukból



Légkondicionáló kezelőszervei

A légkondicionáló megjelenésében high-tech, kerek kezelőszervei pedig ergonomikus használhatóságot biztosítanak.



## ▶ Opcionális 3.5"-os monokróm TFT LCD supervision műszeregység



3.5"-os monokróm TFT-LCD kijelző a fizikai műszeregységek között helyezkedik el. Jármű és vezetési információkkal látja el a vezetőt, kiemelkedően éles megjelenítéssel (többnyelvű).

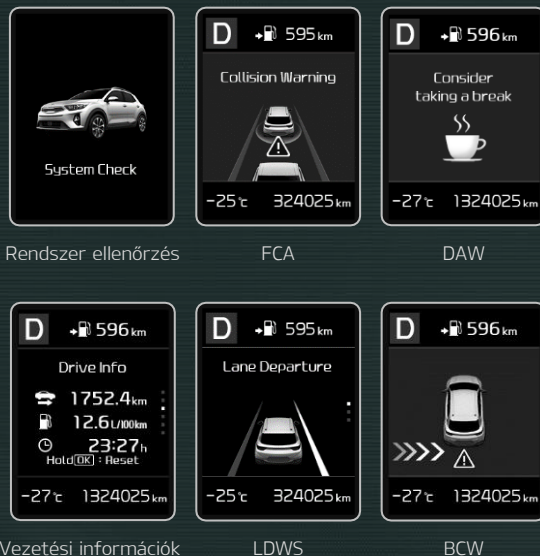

## Sztenderd 3.5"-os központi műszeregység



A 3.5"-os kijelző aktuális információkkal látja el a vezetőt úgy mint hátralévő vezetési távolság és átlagos sebesség.

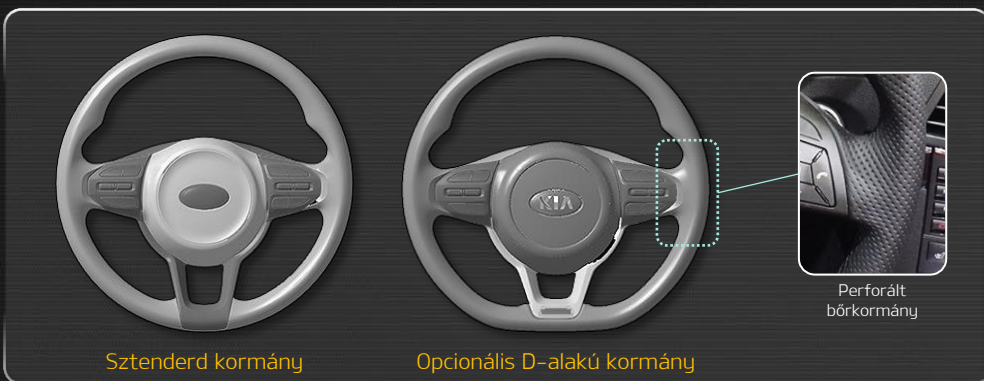

Sztenderd kormány

Opcionális D-alakú kormány

Perforált bőrkormány

## Kormánykerék

Kétféle kormánykerékkel rendelhető a Stonic: sztenderd és D-alakú kormánykerék (perforált fogáspozícióval).

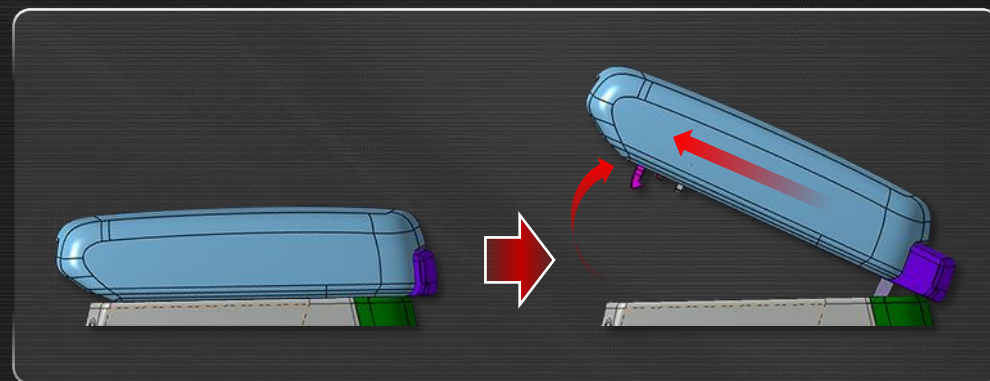

## Állítható könyöktámasz

Hosszirányban állítható könyöktámasz a komfortosabb utazásért. A könyöktámasz teteje a középső tároló fedeként is funkcionál. Akkor is nyitható, amikor első pozícióba van állítva.



A prémium anyagokkal építkező stílusos dizájn magas minőségérzetet biztosít az utaskabinban.

## ► Prémium ajtóbelső

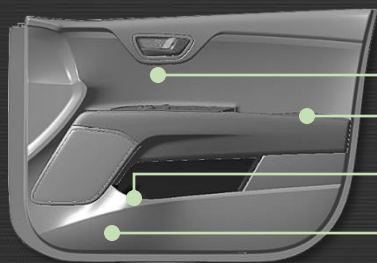

- Megnövelt merevségű ajtópanel
- Prémium anyaghasználat a könyöklőkön (opcionális)
- Palacktartók: 1.5ℓ (elől) / 0.5ℓ (hátsó)
- Karcálló műanyag

Az ajtók összeállításakor alkalmazott kiváló anyaghasználat szintén hozzájárul a belső minőségérzethez. Az első ajtók dedikált tárolóiban 1,5 literes palackot is elhelyezhetünk.

## ► Tökéletesített belső



A műszerfal magasabb építésű, hogy jobban elférjenek a térdek.

Vékonyabb ajtó kialakítás a könnyebb be- és kiszállás érdekében.

A középső tároló konzolja jobb átjárhatóságot biztosít a hátsó ülőknek.

## ► 60:40 arányban lehajtható hátsó üléstámlák

A többféle kombinációban lehajtható hátsó háttámlák az alaphelyzetben túlméretes tárgyak bepakolását könnyítik meg.



Alaphelyzetben



60:40 arányban lehajtva

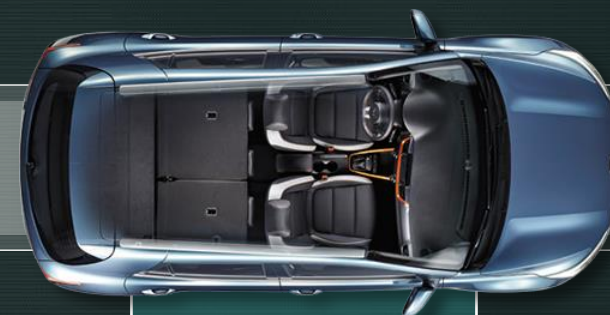

Teljesen lehajtva

## ► Optimális pohártartó-elhelyezés a középső konzolon

A középső konzolon található pohártartók átmérője és elhelyezése mind a kényelmes vezetést és a könnyű elérést hivatottak szolgálni.

SZTENDERD

OPCIONÁLIS

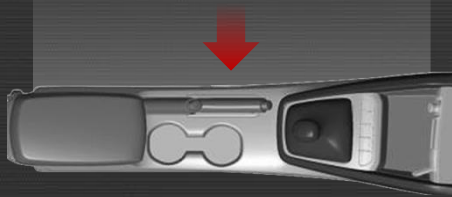
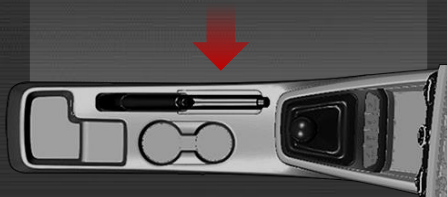

## ► 2-szintes középső konzoltálca

A középső konzolon kétszortálca került kialakításra az apróbb tárgyak, és a különböző méretű okostelefonok kényelmes tárolásához.



Felső tálca

Nagyméretű okostelefonok (iPhone 7, Galaxy Note) számára is elegendő hely áll rendelkezésre.

Alsó tálca

Apróbb tárgyak számára



A Stonic ülései minden igényt kielégítő, kényelmes és ideális üléspozíciót nyújtanak.

### » 6-irányban állítható vezetőülés

A vezetőülés pozíciója az ülés oldalán található karokkal állítható.

- ❶ Háttámla döntése
- ❷ Ülésmagasság állítás
- ❸ Előre-hátra csúsztatás



### » 4-irányban állítható fejtámla

A vezető- és az utasülések is állítható fejtámlával vannak ellátva.

- ❶ Le-fel
- ❷ Előre-hátra

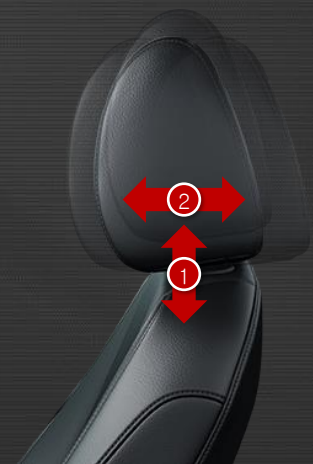

## ► 3-fokozatban állítható ülésfűtés



- Egyszerű, nyomógombos állíthatóság
- Automatikus fűtési szint szabályzás

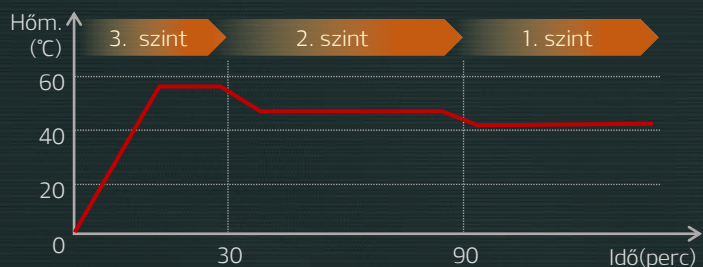

Az ülések fűtési szintje automatikusan csökken 30 és 60 perc után.

### Előnyök

- 3 fokozatban állítható első ülésfűtés a vezető és utasának kényelméért
- Csökkent az égési sérülések kockázata
- Minimális a párnák lánggra kapásának kockázata
- Megelőzi a rendszer túlfűtését

### Összehasonlítás a versenytársakkal

Model	Kia STONIC	SSANGYONG TIVOLI	PEUGEOT 2008
Fűtési fokozatok	3	2	3

## ► Újragondolt ülésváz a kiemelkedő kényelemért

### ► Második generációs váz

- Könnyített (1.3kg-al könnyebb)
- Vékony vázkialakítás
- Magas merevségű acél
- Lézerheggesztésű
- Továbbfejlesztett rugózású párnázat

### ► Megnövelt tömörségű ülőlap

Rio 50 kg/m<sup>3</sup>

→ Stonic 65 kg/m<sup>3</sup>

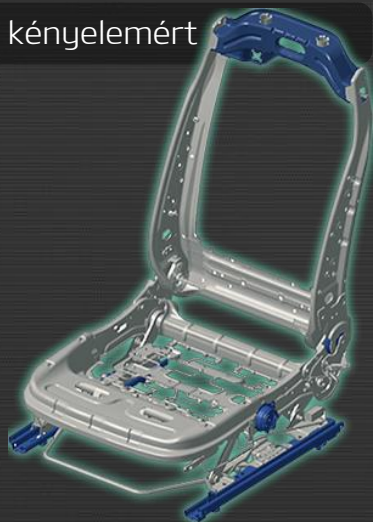

## ► Zsebek a háttámlákon

Az első utasülések háttámláján kialakított zsebekben most még több tárgyat magunkkal vihetünk.



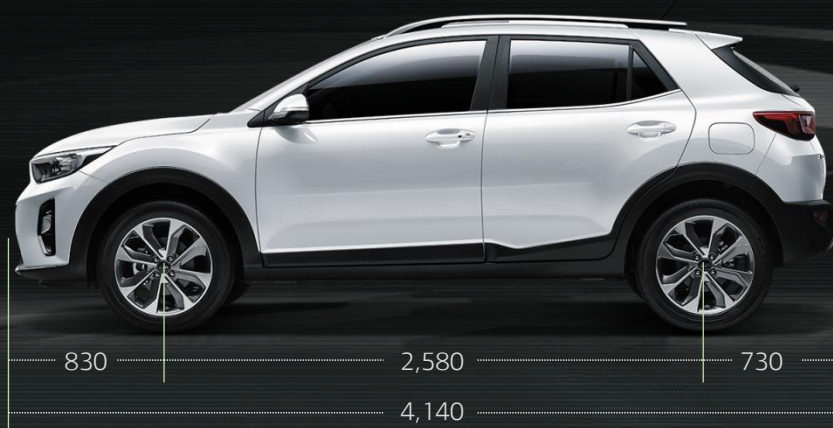

※ mm

Versenytársak		KIA STONIC		PEUGEOT 2008	RENAULT CAPTUR	Mazda CX-3
Külső méretek						
Hosszúság		4,140	-19	4,159	4,122	4,275
Szélesség		1,760	+21	1,739	1,778	1,765
Magasság (tetősínnel, tetősín nélkül)		* 1,505/1,520	-9/-36	1,514/ 1,556	1,566 / -	1,550
Tengelytáv		2,580	-3	2,583	2,606	2,570
Túlnyúlás	Elöl	830	+10	820	866	910
	Hátul	730	-71	801	650	795
Max. gumiméret		205/55R17		205/50R17	205/55R17	215/50R18
Belső méretek						
Fejtér	Első sor / Második sor	996 / 975		999 / 980	996 / 948	975 / 945
Lábtér		1,070 / 850		1,069 / 823	1,055 / 922	1,059 / 889
Válltér		1,375 / 1,355		1,358 / 1,348	1,341 / 1,334	1,359 / 1,280

※ 17" keréknél mérve

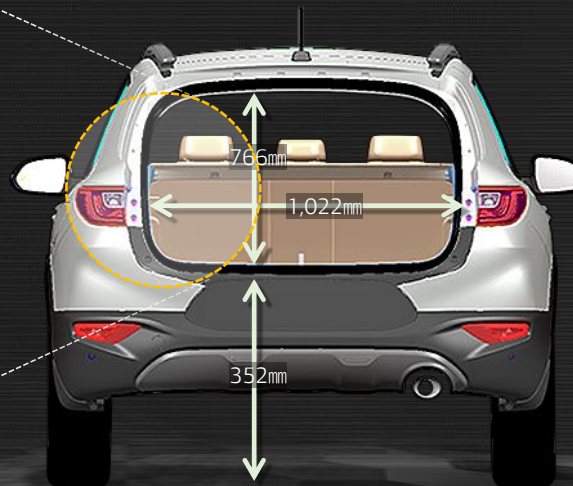
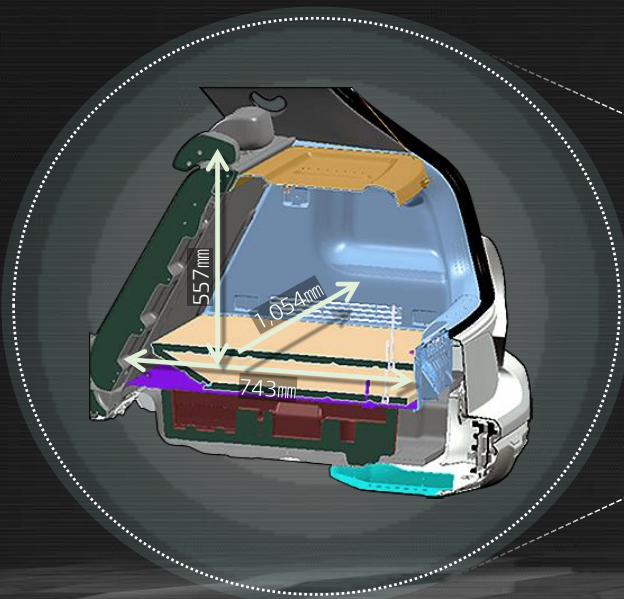

► Versenyképes csomagtérméret

- Kiemelkedő belső méretekkel

► Pakolhatóság

- Tartományban nyitható csomagtérajtó

Model	STONIC	2008	Captur
Szélesség	1,022	900	1,010
Magasság	766	600	732

※ mm

► **Állítható magasságú csomagtértálca**

Peugeot 2008-nak nincsen állítható magasságú csomagtértálcája emiatt nem lehet sík csomagteret kialakítani benne a hátsó háttámlák lehajtásával.

► **Állítható magasságú csomagtértálca (magas / alacsony)**

- Magas pozícióban: teljesen sík csomagtér lehajtott hátsó üléstámlákkal
- Alacsony pozícióban: megnövelt csomagtér mégtöbb csomag számára

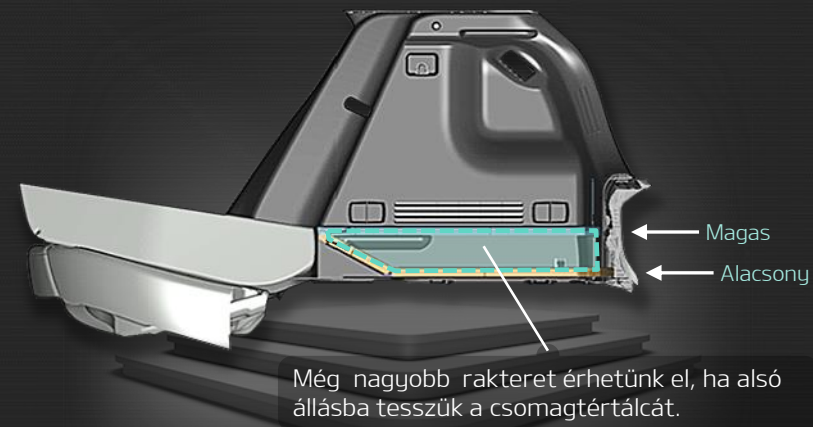

※ Ha 80kg-os tárgyat teszünk a csomagtartóba több mint 30 percre, akkor 2mm-el deformálódhat a csomagtértálca.



# TELJESÍTMÉNY

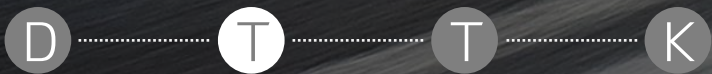



A gyors visszajelzésű hajtáslánc, az alacsony fogyasztású motor, és a kifinomult irányíthatóság mind jellemzőek a Kia vadonatúj crossoverére.



## Motor

Motorok	Benzin			Dízel	
	Kappa 1.0 T-GDI	Kappa 1.25 MPI	Kappa 1.4 MPI	U2 1.6 VGT	
Lökettérfogat	998 cm <sup>3</sup>	1,248 cm <sup>3</sup>	1,368 cm <sup>3</sup>	1,582 cm <sup>3</sup>	
Max. LE	120 LE / 6,000 rpm	84 LE / 6,000 rpm	100 LE / 4,000 rpm	110 PS / 4,000 rpm	
Max. nyomaték	175 Nm / 1,500 – 4,000 rpm	124 Nm / 4,000 rpm	136 Nm / 4,000 rpm	265 Nm / 1,500 – 2,750 rpm	

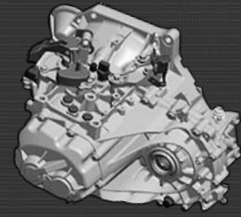
## Váltó

	5 sebességes manuális (M5EF2)	6 sebességes manuális (M6CF1)	6 sebességes manuális (M6CF3-1)
Váltók			
Társított motor	Kappa 1.25 MPI	Kappa 1.4 MPI Kappa 1.0 T-GDI	U2 1.6 VGT



# TECHNIKA

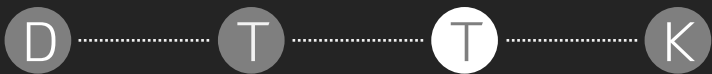

DRIVE  
WISE

A Stonik egy egész sor biztonsági funkcióval van felszerelve annak érdekében, hogy az utazás minden pillanatában biztonságban, a külső káros hatásoktól óvva érezhessük magunkat.

DRIVE WISE az önvezetés számára dedikált technológia. Különböző asszisztensekkel a veszélyhelyzetek elhárításában segít a 21. század túlsúfolt útjain.

DRIVE  
WISE



### » Előlnézeti kamera

Az új Kia Stonic olyan előlnézeti kamerával van felszerelve, amely nem csak a többi járművet ismeri fel, hanem a gyalogosokat is. A kamera a belső visszapillantó tükör elé van beépítve. Egy sor biztonsági funkciók gyűjt adatot úgy mint: a sávelhagyásra figyelmeztető rendszer (LDW), a távolsági fényszóró asszisztens (HBA), az éberség figyelő rendszer (DAW), és az ütközésre elkerülő rendszer (FCA).



Első kamera

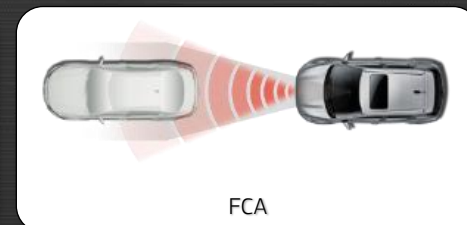
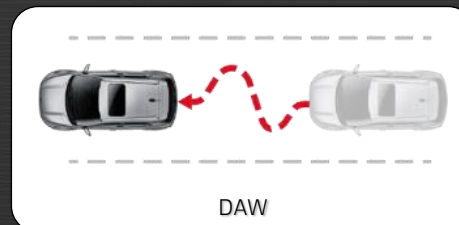
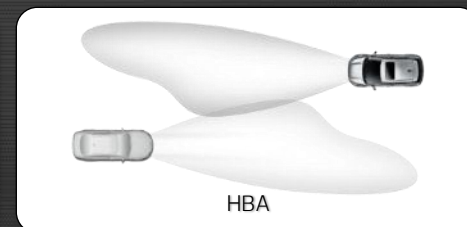



Ütközés elkerülő rendszer (FCA)

Egy rendszer amely aktívan segít elkerülni az ütközéseket. A rendszer figyelmezteti a vezetőt a lehetséges ütközésre, s ha az nem reagál időben, akkor a fékekkel minimalizálja a kárt.



Hátsó keresztirányú forgalom felügyelet (RCCW)

Tolatás közben a hátsó keresztirányú forgalom felügyeleti rendszer figyelmezteti a vezetőt, ha egy másik jármű közeledik.



Holttéri ütközésre figyelmeztető rendszer (BCW)

Radarszenzorok figyelik az oldalsó sávok azon részét, amelyek kiesnek a vezető látószögéből. Ha egy jármű közeledik hátulról, a rendszer figyelmezteti a vezetőt hogy veszélyes lenne sávot váltania.



Sávelhagyásra figyelmeztető rendszer (LDW)

A sávelhagyásra figyelmeztető rendszer az MFC-t használja a sávjelzések monitorozására, és jelzi a vezetőnek ha a jármű elhagyja a sávot (abban az esetben, ha az index nincs bekapcsolva).



Távolsági fényszóró asszisztens (HBA)

A kamera érzékeli a jármű környezetének fényeit, és automatikusan kapcsolja ki és be a távolsági fényszórót, ha egy jármű közelít szemből (így is növelve az éjszakai közlekedés biztonságát).



Éberség figyelő rendszer (DAW)

A rendszer monitorozza a vezető éberségét, és jelzi, ha eljött az ideje egy pihenőnek (amikor a vezető éberségi szintje a kritikus érték alá csökkent).



# KÉNYELEM

D ..... T ..... T ..... K

A Stonic felhasználóbarát, kényelmi, és szórakoztató szolgáltatásai minden helyzetben élménnyé varázsolják a városi autózást.



## ► Ötödik generációs navigáció könnyebb elérhetőséggel

A többnyelvű, tűéles, 7" TFT-LCD kijelzővel ellátott fejegység a felhasználói élmény fokozása érdekében lett továbbfejlesztve olyan egyszerűen elérhető funkciókkal mint a TomTom szolgáltatás, az SD kártya alapú navigáció, a DAB rádió, és az okostelefon csatlakozási lehetőség beleértve az Apple CarPlay és Android Auto rendszereket is.

※ DAB szolgáltatás csak Európán belül érhető el



## ► Érje el okostelefonja funkcióit az AVN interfészen keresztül

Navigájon, kezdeményezzen hívásokat, fogadjon üzeneteket, és hallgasson zenét. Mindezt úgy, hogy közben le sem kell vennie szemét az útról.



Az Android Auto és Apple Car Play elérés a Goggle és Apple szolgáltatások lefedettségétől függ.



## Elektrokromatikus tükör (ECM)

Az ECM tükör automatikusan tompítja a mögöttünk jövők fényszóróinak vakító hatását.



## Tolatókamera

A tolatókamera irányvonalai dinamikusan követik kormánymozdulatainkat, hogy mindig lássuk merre tart járművünk.



## Alumínium pedálok

Az alumínium borítású pedálok még a lábtérben is sportos megjelenést biztosítanak.



## Digitális klímaberendezés

A kényelem fokozása érdekében a belső hőmérséklet teljes mértékben a vezető döntésétől függ.



## Kormányról vezérelhető audio

A vezető a kormányról vezérelve is elérheti az audio rendszer fő funkcióit (mint rádiócsatorna választás és hangerőszabályozás).



## Kormányról vezérelhető tempomat

A kormányról kényelmesen, egyszerűen elérhetjük a tempomat és a sebességhatároló funkciókat.



## AUX & USB csatlakozók

A csatlakozókon keresztül egyszerűen játszhatjuk le zenéinket külső adathordozóinkról és egyéb elektronikai készülékeinkről.



## Hátsó USB töltő

A hátsó 5V USB töltőn keresztül gyorsan feltölthetjük utasaink hordozható eszközeit.



## 9 KAROSSZÉRIA SZÍN

Clear White [UD]

Silky Silver [4SS]

Urban Green [URG]

Signal Red [BEG]

Most Yellow [MYW]

Deep Sienna Brown [SEN]

Smoke Blue [EU3]

Platinum Graphite [ABT]

Aurora Black Pearl [ABP]

## 5 TETŐ SZÍN

Clear White [UD]

Aurora Black Pearl [ABP]

Signal Red [BEG]

Tan Orange [ARG]

Electric Green [EGR]

※ A végső szín minimálisan eltérhet az itt megjelenített árnyalatoktól. Kérjük ezt vegye figyelembe a fényezés kiválasztásakor.



# 20 fényezési kombináció

	Clear White [UD]	Silky Silver [4SS]	Platinum Graphite [ABT]	Aurora Black Pearl [ABP]	Smoke Blue [EU3]	Signal Red [BEG]	Urban Green [URG]	Most Yellow [MYW]	Deep Sienna Brown [SEN]
Külső									
Tető									
Aurora Black [ABP]									
Clear White [UD]									
Signal Red [BEG]									
Tan Orange [ARG]									
Electric Green [EGR]									

➤ Fekete kéttónusú belső



➤ Szürke kéttónusú belső



## Üléskárpitok és színek

Fekete kéttónusú			Szürke kéttónusú	Szín csomag			
LX széria	EX széria	EX opciós	EX opciós	EX opciós	EX opciós	EX opciós	EX opciós
Textil borítás	Textil borítás	Bőrhatású borítás	Bőrhatású/textil borítás	Bőrhatású borítás	Bőrhatású/textil borítás	Bőrhatású/textil borítás	Bőrhatású/textil borítás

## ➤ BRONZ csomag



## ➤ SZÜRKE csomag



## ➤ NARANCS csomag



## ➤ ZÖLD csomag



## Méretadatok

		Benzin			Dízel
		1.0 T-GDI	1.25 MPi	1.4 MPi	1.6 VGT
Külső (mm)	Hossz x Szélesség x Magasság (15")	4,140 x 1,760 x 1,485 (tetősín nélkül) 4,140 x 1,760 x 1,500 (tetősínnel)			
	Hossz x Szélesség x Magasság (17")	4,140 x 1,760 x 1,505 (tetősín nélkül) 4,140 x 1,760 x 1,520 (tetősínnel)			
	Tengelytáv	2,580			
	Nyomtáv (Elöl / Hátul)	15": 1,537/1,544 17": 1,532/1,539			
	Túlnyúlás (Elöl / Hátul)	830/730			
Hasmagasság (mm)		165 (15") / 183 (17")			
Terepszög hátul / Elöl (szög)		13.8 (15"), 15.4 (17") / 28.7 (15"), 30.4 (17")			
Belső (mm)	Hossz x szélesség x Magasság	1,821 x 1,468 x 1,222			
	Lábtér	1,070 / 850			
	Féjtér	996 / 975			
	Válttér	1,375 / 1,355			
	Csípőtér	1,344 / 1,330			
Csomagtér kapacitása (VDA, ℓ)	Minimum (hátsó háttámlák felhajtva)	352 (L) / 332 (L)			
	Maximum (hátsó háttámlák lehajtva)	1,155 (L) / 1,135 (L)			

## Tömegadatok

		Benzin			Dízel
		1.0 T-GDI	1.25 MPi	1.4 MPi	1.6 VGT
Menetkész tömeg (kg) (75kg-os vezetővel)	Minimum	1,185	1,145	1,160	1,255
	Maximum	1,278	1,238	1,253	1,349
Megengedett legnagyobb össztömeg (kg)		1,640	1,600	1,610	1,700
Vontatási kapacitás (kg)	Fékezetlen	450	450	450	450
	Fékezett	1,110	910	1,000	1,110
Tetőcsomagtartó terhelhetősége (kg)		70	70	70	70

## Motorok

		Benzin			Dízel
		1.0 T-GDI	1.25 MPi	1.4 MPi	1.6 VGT
Váltó		6 sebességű manuális	5 sebességű manuális	6 sebességű manuális	6 sebességű manuális
Részletek	Lökettérfogat (cm <sup>3</sup> )	998	1,248	1,368	1,582
	Furat x löket (mm)	71.0 x 84.0	71.0 x 78.8	72.0 x 84.0	77.2 x 84.5
	Sűrítési arány	10.0	10.5	10.5	16.0
	Max. Teljesítmény (LE/rpm)	120 / 6,000	84 / 6,000	100 / 6,000	110 / 4,000
	Max. Nyomaték (Nm/rpm)	175 / 1,500 ~ 4,000	124 / 4,000	136 / 4,000	265 / 1,500 ~ 2,750
Anyaghasználat	Motorblokk	alumínium	alumínium	alumínium	öntöttvas
	Motorfel	alumínium	alumínium	alumínium	alumínium
	Olajteknő	acél tálca	acél tálca	acél tálca	alumínium
Befecskendezés		direkt befecskendezés	MPI (többpontos befecskendezés)	MPI (többpontos befecskendezés)	Common Rail direkt befecskendezés (Bosch, 2,000bar)
Szelepek		12 szelep	16 szelep	16 szelep	16 szelep
Ideális üzemanyag		ólmozatlan	ólmozatlan	ólmozatlan	EN 590
Hűtés		vízűtéses	vízűtéses	vízűtéses	vízűtéses, centrifugális szíj hajtotta vízpumpa
Emisszió szabályzó rendszer		WCC + UCC	WCC + UCC	WCC + UCC	EGR rendszer
Kenés		pumpás	pumpás	pumpás	folyamatosan változó működésű olajpumpa
Elektromos rendszer	Akkumulátor	60AGM	50AGM	60AGM	70AGM
	Generátor	13.5V 130A	13.5V 90A	13.5V 130A	13.5V 130A
	Indítómotor	1.2kW	1.2kW	1.2kW	1.8KW
Kenőolaj mennyisége (ℓ)		3.9 (olajszűrővel)	3.5 (olajszűrővel)	3.5 (olajszűrővel)	5.3 (olajszűrővel)
Üzemanyagtartály térfogata (ℓ)		45			

## Teljesítmény

		1.0 T-GDI	1.25 MPi	1.4 MPi	1.6 VGT
Max. sebesség (kph)		184	165	172	175
Gyorsulás (sec)	0 → 100kph	10.3	13.2	12.6	11.3
	80 → 120kph	11.6	20.6	17.0	11.1
Fékteljesítmény ABS-el (m)	50 → 0kph	11.2			
	100 → 0kph	38.3			



## Dinamikus és fiatalos B-szegmens SUV

Az egyik legmegkapóbb dizájn a mai Kiák között

- Formájában éles és letisztult vonásokat ötvöz
- "Targa" stílusú tető kettős fényezéssel
- Többféle belső színcsomag (Bronz, Szürke, Narancs, Zöld)



## Kompakt külső, maxi belső

Okos tervezés az osztályelső kényelemért

- Kategóriaelső válltér
- Bőséges láb és fejtér
- Változtatható 352-ℓ (VDA) csomagter állítható magasságú csomagterálcával



## DriveWise™ korszerű vezetéstámogató rendszer

Továbbfejlesztett aktív biztonsági és kényelmi rendszerek:

- Ütközés elkerülő rendszer (FCA)
- Sávelhagyásra figyelmeztető rendszer (LDW)
- Távolsági fényszóró asszisztens (HBA)
- Holttéri ütközésre figyelmeztető rendszer (BCW)
- Éberség figyelő rendszer (DAW)
- Hátsó keresztirányú forgalom felügyelet (RCTA)

[ mm ]

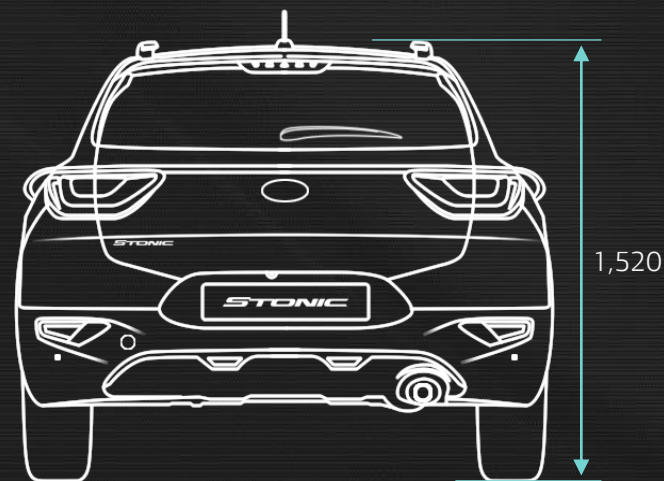
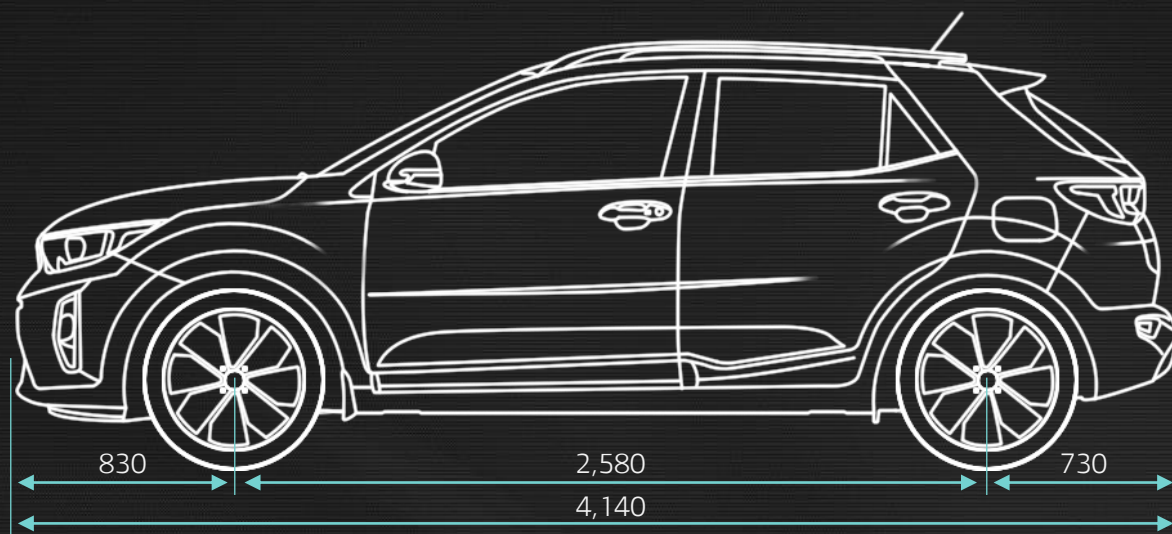



[ mm ]



17" könnyűfém keréktárcsa



15" könnyűfém keréktárcsa



15" acél keréktárcsa