

**DACIA**  
PONT ELÉG TÖKÉLETES.

**ÚJ  
DACIA SPRING**  
BUSINESS ÉS CARGO VERZIÓK





# A JÖVŐ MOBILITÁSI MEGOLDÁSA

## GAZDASÁGOS TELJESÍTMÉNY

A Dacia új, innovatív terméke, a 100%-ban elektromos Új Spring soha nem látott jövedelmezőséget kínál a vállalati flották és szakemberek számára. A márka hagyományaihoz hűen kedvező vételár mellett járműflottája a lehető legjobb feltételekkel térhet át az elektromos mobilitásra. Használat közben jelentős megtakarítást érhet el az elektromos motornak köszönhetően: alacsony energia- és minimális karbantartási költségek jellemzik, nincs olajcsere, sem vezérműszíj karbantartási igény. A piac legalacsonyabb teljes tulajdonlói költségével (TCO) a járműparkja sokkal jövedelmezőbb lesz, valamint profitálhat a 100%-ban elektromos Új Dacia Spring számos további előnyéből.

## ELEKTROMOS ERŐSSÉGEK

Céges autóként, autómegosztó szolgáltatásban vagy akár kishaszonjárműként használva a 100%-ban elektromos Új Dacia Spring a vállalata környezettudatos arculatát erősíti. Korszerű SUV-kínézetével és kedvező energiafelhasználásával könnyedén megfelel a napjaink támasztotta környezeti kihívásoknak, csendes működése és emissziómentessége pedig tiszteletben tartja a várost és annak lakóit. A felhasználók átélhetik az elektromos járművek vezetési kényelmét és rugalmasságát, 230 km-es (kombinált WLTP\*) illetve 305 km-es (városi WLTP\*) hatótáv mellett. A jövő jelképeként az Új Spring minden belvárosban szabadon közlekedhet, korlátozások nélkül. Bővítse flottáját a különféle Dacia Spring verziókkal és használja ki a fenntartható mobilitás előnyeit!

\*WLTP (Worldwide harmonized Light vehicles Test Procedures): ennek az új vizsgálati eljárásnak köszönhetően olyan mérési adatokat kapunk, amelyek sokkal közelebb állnak a mindennapos használat során tapasztalt valós fogyasztáshoz és kibocsátáshoz, a korábbi NEDC (New European Driving Cycle) mérési móddal összehasonlítva.

## BUSINESS VERZIÓ



## FENNTARTHATÓ MUNKATÁRS

Az autómegosztásra és a vállalati mobilitásra tervezett, 100%-ban elektromos Új Spring Business minden tulajdonságában az egyszerűsége és a megbízhatóságra összpontosít. Megemelt hasmagasságával, markáns keréjjáratí íveivel és SUV-stílusú hosszanti tetődísléceivel készen áll az intenzív városi használatára. Az utastérben az ajtó- és csomagtartó küszöbvédők, a bőrhatású kárpitozás és a védőszőnyegek tartós

védelmet nyújtanak. Kívül karcoságtóló fóliák kerültek az első és hátsó lökhárítókra, emellett a tükrök és az ajtókilincsek kidolgozása is kevésbé érzékeny a sérülésekre. A könnyen cserélhető FlexWheel® kerék-tárcsa rendszer biztosítja, hogy az autó mindig a legjobban nézzen ki. A rendkívül megbízható elektromos motor a karbantartást is egyszerűsíti, lehetővé téve a költségek hatékony ellenőrzését.



ELSŐ KÜSZÖBVÉDŐK



BŐRHATÁSÚ KÁRPITOZÁS

# ÁLLANDÓ KAPCSOLATBAN

Ami a technológiát illeti, a 100%-ban elektromos hajtású Új Spring itt is felveszi a fordulatszámot: az okostelefon-tükrözésnek köszönhetően a vezető megtalálja kedvenc Android Auto™ vagy Apple CarPlay™ alkalmazásait a beépített 7"-os multimédia kijelzőn\*, de akár az autómegosztó szolgáltató üzemeltetési környezetét is (Business verzió). Ez az érintőképernyő egyúttal a jármű vezérlőközpontját is jelenti, használatával a tolatókamera\*, a gyári navigáció\* és a Bluetooth® médialejátszó funkciók is rendelkezésre állnak. Az online szolgáltatások az utazásokat egyszerűbbé teszik és állandó támogatást nyújtanak a vezető vagy a cég alkalmazottai számára. Az elérhető szolgáltatásokat folyamatosan fejlesztjük és a My Dacia platformnak köszönhetően megtekintheti az akkumulátor töltöttségi szintjét

és az arra való figyelmeztetéseket, a jármű helymeghatározását (geolokalizáció), az előzetesen beállított szintű légkondicionálás vagy fűtés távolról történő bekapcsolását (prekondicionálás), illetve a Spring töltési folyamatának távoli felfüggesztését és újrandítását. A 100%-ban elektromos Új Dacia Spring minden tekintetben a következő szintre emeli a céges flottát!

\* Opcióként.

Az Android Auto™ a Google Inc., az Apple CarPlay™ az Apple Inc. védjegye.



DIGITÁLIS MŰSZEREGYSÉG



7" MULTIMÉDIA ÉRINTŐKÉPERNYŐ TOLATÓKAMERÁVAL\*



A KÉP EXTRAFELSZERELTSÉGEKET TARTALMAZ.

# CARGO VERZIÓ



## CARGO VERZIÓ: A KISHASZONJÁRMŰVEK ÚJ GENERÁCIÓJA

A 100%-ban elektromos Új Spring vállalkozásoknak készülő Cargo változata egy masszív kishaszonjármű képét mutatja. Lenyűgözően praktikus, hiszen az első utasülések mögött az egész hátsó rész az üzleti tevékenységet illetve az áruszállítást hivatott szolgálni. A játék neve a hatékonyság: műanyag védőpadló, négy rögzítőgyűrű és egy hálós válaszfal az utasok biztonsága érdekében. A Spring Cargo rakodási hossza 1172 mm, csomagtere 1000 l-es és hasznos teherbírása 358 kg. Elég ahhoz, hogy bármivel megbirkózzon!

Alapfelszereltsége még a Bluetooth® kihangosító rádió, a manuális légkondicionáló rendszer vagy az USB-csatlakozók (az egyikhez egy tartozékként kapható telefontartót is rögzíthet, amellyel telefonját biztonságban tudhatja a műszerfalon és egyben fel is töltheti). Kívül pedig kevésbé sérülékeny fekete ajtókilincsek és visszapillantó tükrök találhatók a esztétikum tartós fenntartása érdekében. Robusztus kishaszonjármű egy modern városi kisautó megjelenésével!



1000 LITERES RAKTÉR



ALAPFELSZERELTSÉGŰ UTASTÉR

# MÉRETEK ÉS MOTOR

## SPRING

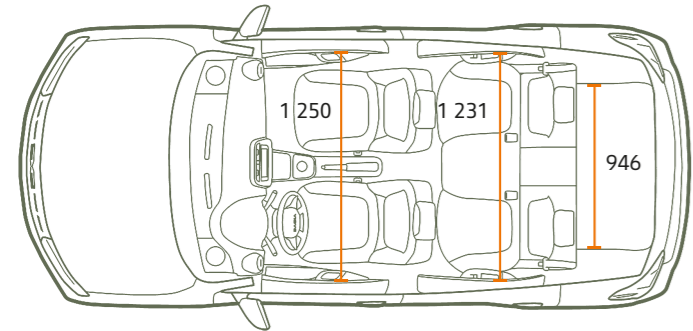
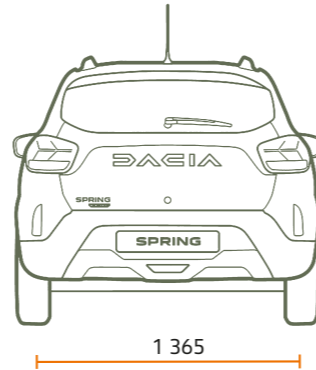
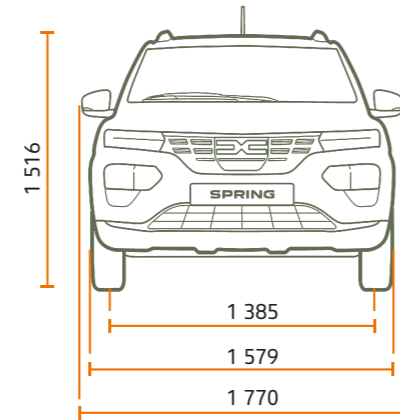
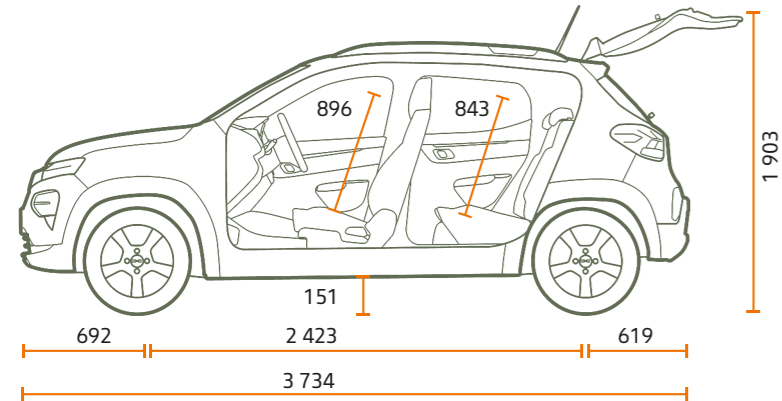

### CSOMAGTARTÓ (dm<sup>3</sup> - VDA szabvány)

Legkisebb csomagtartó térfogat (ISO 3832)

Legnagyobb csomagtartó térfogat (ISO 3832)

BUSINESS CARGO

270

-

620

961

### ELECTRIC 45

#### ELEKTROMOS MOTOR

BUSINESS

CARGO

Akkumulátor (kWh)

26,8

AC / DC töltés (kW)

6,6 kW-ig / 30 kW-ig

Hatótávolság (km)

230 km WLTP\*\* / 305 km WLTP\*\* CITY

Legnagyobb sebesség (km/h)

125

110

\*Opcióként. \*\*A WLTP (Worldwide Harmonized Light Vehicle Test Procedures) vizsgálati eljárás a mindennapos használat során tapasztalt valós fogyasztáshoz és kibocsátáshoz sokkal közelebb álló mérési adatokat nyújt a korábbi NEDC (New European Driving Cycle) mérési móddal összehasonlítva.

# FELSZERELTSÉGI SZINTEK

## BUSINESS



## CARGO



A kép extrafelszereltségeket tartalmaz.

### FŐBB ALAPFELSZERELTSÉGEK

- Külső visszapillantók és külső kilincsek fekete színben
- 14" fekete DORIA díztárcsák (FlexWheel®)
- Dacia LED fénycsapatok elöl (nappali menetfény)
- Padlóvédő szőnyegek elöl/hátul
- Kiszöbvedők az első- és a csomagtér ajtóknál
- Fekete bőrhatású kárpitozás szürke varrásokkal
- Manuális klímaberendezés
- Elektromosan állítható külső visszapillantó tükrök
- SOS vész hívás funkció (E-call)
- Sebességkorlátozó
- Fényszórók automatikus felkapcsolása
- Aktív vészfékező rendszer (AEBS)
- Tolatóradarok
- Vezető- és utasoldali első légszák
- Oldallégszákok elöl
- Fügőnylégszákok
- Bluetooth® kihangosító, DAB rádió, USB-csatlakozó, 2 hangszóró
- Elektromos ablakemelők elöl/hátul
- Mode 3 Type 2 töltőkábel - Wallbox-hoz vagy nyilvános töltőponthoz
- Mode 2 véstöltőkábel - otthoni 230 V aljzathoz
- Car Sharing csatlakozó előkészítés
- Pótkerék

### OPCIÓK

- CCS Combo villám-töltő csatlakozó (DC 30 kW)
- TECHNO 3 ÉV csomag: tolatókamera, 7" Dacia MEDIA NAV Evolution gyári navigáció bővített K-Európa térképpel, 3 évig ingyenesen frissíthető térképcsomag (MAP CARE), vezeték nélküli okostelefon-tükrözés
- Metálfényezés

### FŐBB ALAPFELSZERELTSÉGEK

- Külső visszapillantók és külső kilincsek fekete színben
- 14" ezüst BALBOA díztárcsák
- Dacia LED fénycsapatok elöl (nappali menetfény)
- Kiszöbvedők az első- és a csomagtér ajtóknál
- Szürke/ szürke mintás textilkárpitozás szürke varrásokkal
- Manuális klímaberendezés
- Manuálisan állítható külső visszapillantó tükrök
- SOS vész hívás funkció (E-call)
- Sebességkorlátozó
- Végsebesség korlátozás (110 km/h)
- Fényszórók automatikus felkapcsolása
- Tolatóradarok
- Vezető- és utasoldali első légszák
- Oldallégszákok elöl
- Bluetooth® kihangosító, DAB rádió, USB-csatlakozó, 2 hangszóró
- Elektromos ablakemelők elöl/hátul
- Mode 3 Type 2 töltőkábel - Wallbox-hoz vagy nyilvános töltőponthoz
- Mode 2 véstöltőkábel - otthoni 230 V aljzathoz
- 4 db csomagrögzítő gyűrűvel valamint padló- és oldalburkolattal a rakterében
- Hálós válaszfal
- Hátsó ülések nélkül

### OPCIÓK

- CCS Combo villám-töltő csatlakozó (DC 30 kW)
- TECHNO 3 ÉV csomag: tolatókamera, 7" Dacia MEDIA NAV Evolution gyári navigáció bővített K-Európa térképpel, 3 évig ingyenesen frissíthető térképcsomag (MAP CARE), vezeték nélküli okostelefon-tükrözés

Mindent megteszünk annak érdekében, hogy a jelen kiadvány pontos és naprakész legyen a nyomtatás pillanatában. Ez a dokumentum előszériák és prototípusok alapján készült. Azon politikája keretében, miszerint folyamatosan javítja termékeit, az RN Hungary fenntartja magának a jogot arra, hogy bármikor módosíthatja a specifikációkat, illetve az itt leírt és bemutatott járműveket és tartozékokat. Ezekről a módosításokról a lehető legrövidebb időn belül tájékoztatást kapnak a Dacia márkakereskedők. A különböző országokban eltérhetnek a verziók, illetve bizonyos felszereltségek (széria, választható vagy tartozék) nem elérhetők. Forduljon helyi kereskedőjéhez a legfrissebb információkért. A nyomtatási technikák korlátai miatt a jelen dokumentumban reprodukált színek enyhén eltérhetnek a fényezés vagy a belső kialakítás anyagainak valódi színeitől. Minden jog fenntartva. A jelen publikáció bármely formában vagy bármely eszközzel történő reprodukciója, akár teljesen, akár részben tilos az RN Hungary Kft. előzetes írásbeli beleegyezése nélkül. A gépjárművek elérhetősége, a műszaki adatok és megoldások, valamint a felszereltségek országonként eltérhetnek. A gépjárművek felszereltségét, az árakat és egyéb feltételeket bármikor egyoldalúan módosíthatjuk. A feltüntetett adatok tájékoztató jellegűek és nem minősülnek ajánlattételnek. A pontos, teljes és részletes tájékoztatás érdekében keresse fel az Önhöz legközelebbi Dacia Márkakereskedést! Az RN Hungary a nyomdai hibákból, az adatok pontatlanságából és a módosításokból eredő tévedésekért való felelősségét kizárja. A képek illusztrációk.

A Dacia ajánlásával 

PUBLICIS - PHOTO CREDITS: A. ARISTEI, © RENAULT MARKETING 3D-COMMERCE, PAGECRAN - 2022. NOVEMBER